

zafferano

LAMPES-À-PORTER



pencil

Design Federico de Majo

Lampada da tavolo ricaricabile • Rechargeable table lamp • Aufladbare Tischlamp • Lampe de table rechargeable • Lámpara de mesa recargable

Ⓘ ISTRUZIONI D'USO	p. 1
ⓊK INSTRUCTIONS FOR USE	p. 4
ⒹE GEBRAUCHSANWEISUNG	p. 7
ⒻR MODE D'EMPLOI	p. 10
ⒺS INSTRUCCIONES DE USO	p. 13
⊕ ACCESSORIES	p. 16
🔋 BATTERY	p. 24



pencil

Aufladbare Lampe

5,4 cm
2,1 in

large



LED DIMMER

18W • 1340-1500-1700 lm
2700K - 3150K - 4000K
IP65 • CRI>90 • 19Vdc max 2,5A
100-240 V • 50/60 Hz
Ø 5,4 x h 146 cm

LD0802B3 weiß
LD0802N3 dunkelgrau
LD0802R3 corten

5,4 cm
2,1 in

medium



LED DIMMER

12W • 1050-1180-1350 lm
2700K - 3150K - 4000K
IP65 • CRI>90 • 19Vdc max 2,5A
100-240 V • 50/60 Hz
Ø 5,4 x h 98 cm

LD0801B3 weiß
LD0801N3 dunkelgrau
LD0801R3 corten

5,4 cm
2,1 in

small



LED DIMMER

6W • 530-590-680 lm
2700K - 3350K - 4000K
IP65 • CRI>90 • 19Vdc max 2,5A
100-240 V • 50/60 Hz
Ø 5,4 x h 50 cm

LD0800B3 weiß
LD0800N3 dunkelgrau
LD0800R3 corten

NICHT ENTHALTEN

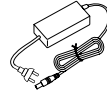

Ladegerät mit 3,5 - 1,3-Anschluss; input:100-240V; output: DC 19 V

LD0800CS



Ersatz-LED-Platine

LED17000415800000



Ersatzakku
9 zelle (large)
6 zelle (medium)
3 zelle (small)

BAT04702758700900
BAT04702739200600
BAT04702719700300

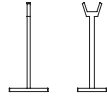

Tischgestelle

LD081400



Dockingstation
weiß
dunkelgrau
corten

LD0810B3
LD0810N3
LD0810R3



Vertikales Aufhängungsset
weiß
dunkelgrau
corten

LD0811B3
LD0811N3
LD0811R3

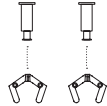

Horizontales Aufhängungsset
weiß
dunkelgrau
corten

LD0812B3
LD0812N3
LD0812R3

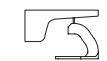

Wandhalterung vertikales
weiß
dunkelgrau
corten

LD0815B3
LD0815N3
LD0815R3

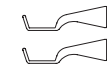

Wandhalterungen horizontales
weiß
dunkelgrau
corten

LD0813B3
LD0813N3
LD0813R3



Dieses Produkt enthält eine Lichtquelle der Klasse F

GEBRAUCHSANWEISUNG

1. Technische Daten:

- Volt: DC 19 V
- LED: 4014 - 3 STEP MAC ADAM
- Eine Lithiumbatterie ist in der Lieferung enthalten: 26650 11,1Vdc (**LD0802**-- 15000mA/H; **LD0801**-- 10000mA/H; **LD0800**-- 5000mA/H);
- Standardaufladung: 2.5A max
- Aufladzeit: **LD0802**-- 12 Std ; **LD0801**-- 9 Std ; **LD0800**-- 6 Std;
- Eine Lithiumbatterie ist in der Lieferung enthalten (Siehe Abschnitt Zubehör, das nicht im Lieferumfang enthalten ist); die Batterie sollte nur durch eine Originalbatterie ersetzt werden
- Batteriedauer: 100% 8 Std - 60% 13 Std - 30% 28 Std - 6% 58 Std
- Klasse: III
- Schutzgrad: IP65
- CRI \geq 90
- IK: 07

2. Ladegerät:

- Zum Aufladen des Produkts kann ein Ladegerät verwendet werden, mit: 3,5 - 1,3-Anschluss; 19Vdc max 2,5A 47,5W max. NICHT ENTHALTEN. Wir empfehlen die Verwendung eines zertifizierten Ladegeräts.
- Um die Lampe korrekt aufzuladen, sollte man: 1- Das Kabel an den Adapter anschließen; 2-Das Kabel an die Lampe anschließen; 3- Den Stecker in die Steckdose stecken; 4- Wenn die Lampe aufgeladen ist, den Stecker aus der Steckdose ziehen und das Kabel von der Lampe trennen.
- Die Lampe funktioniert auch mit Stromanschluss korrekt.

3. Werkskonfiguration:

HELLIGKEIT 100% - K 2700

4. Hinweise zur Verwendung:

Dieses Produkt dient ausschließlich zur Beleuchtung und:

- A) Darf keinen starken mechanischen Belastungen oder starken Kontaminationen ausgesetzt werden; B) kann nur, nachdem der Zustand des Produkts kontrolliert wurde, installiert und verwendet werden; prüfen, dass es nicht schmutzig ist und während der Lagerung nicht beschädigt wurde; C) Das Gerät muss ausgeschaltet, installiert oder gewartet werden; D) Durch die Veränderung oder Manipulation des Produkts und die Nichteinhaltung dieser Anweisungen kann das Gerät gefährlich werden; E) Produkte mit Schutzgrad 65 (IP65) können im Freien verwendet werden; F) Zur Reinigung aller Metall- oder Plastikoberflächen ein trockenes, weiches Tuch verwenden; G) Die Firma Zafferano lehnt jede Verantwortung für Schäden ab, die durch eines ihrer Produkte, das nicht gemäß der gelieferten Anweisungen montiert wurde, entstehen.

5. Achtung:

- Die Standfläche der Lampe darf keine höhere Neigung als 15° besitzen, sonst fällt diese um.
- Die Batterie ist abgesichert gegen: Kurzschluss, Überentlastung, Überbelastung, Überstrom, Überspannung.
- Um die Lebensdauer des Akkus zu erhalten, sollte sein Ladestand zwischen 20 und 80 Prozent liegen. Wenn die Lampe lange Zeit nicht benutzt wird, sollte der Akku regelmäßig ent- und wieder aufgeladen werden.
- Die Batterie muss entsprechend der geltenden, lokalen Vorschriften zur Abfallentsorgung und -wiederverwertung behandelt werden.

EIN- / DIMMEN / AUSSCHALTEN

Kurz drücken, zum:

- Einschalten
- Helligkeit anpassen
- Gerät ausschalten

Die Aufeinanderfolge ist zyklisch.

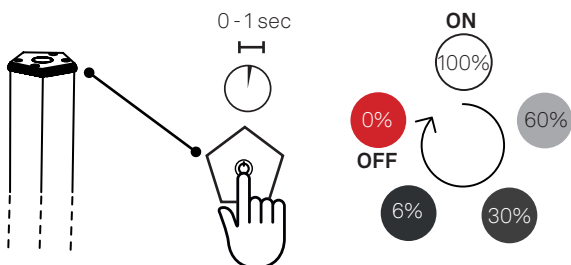

Wenn Sie den Berührungsschalter zwei Sekunden lang gedrückt halten, schaltet sich die Lampe aus, speichert die aktuelle Dimmstufe und geht beim nächsten Einschalten mit dieser wieder an.

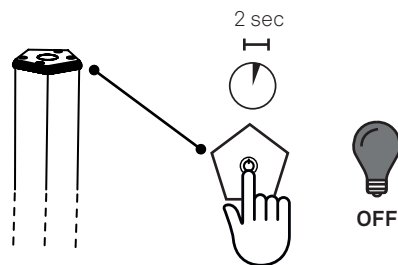



FARBTEMPERATUR

Halten Sie den Berührungsschalter bei ausgeschalteter Lampe gedrückt:

- nach 5 Sekunden geht sie bei 2700K an
 - nach 10 Sekunden schaltet sie auf 3150K
 - nach 15 Sekunden schaltet sie auf 4000K
- Die Aufeinanderfolge ist zyklisch.

Wird der Berührungsschalter während einer der Phasen losgelassen, speichert die Lampe die aktuelle Einstellung.

0 - 5 sec



2700K

5 - 10 sec



3150K

10 - 15 sec

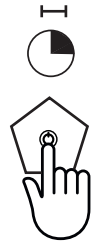

4000K

LEDANZEIGE

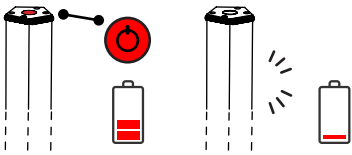

LED LEUCHTET ROT

Batterieladung unter 20%. Die Batterie sollte aufgeladen werden
Wenn die Batterie entladen ist (1%), geht die Lampe nicht an, blinkt aber dreimal weiß auf - aufladen

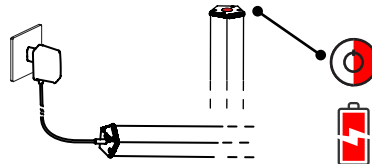

LED BLINKT ROT

Wird aufgeladen

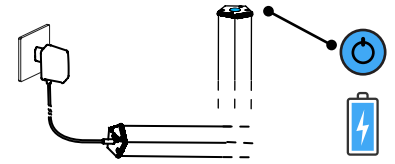

LED LEUCHTET BLAU

Batterie zu 100% aufgeladen.
Die Batterie vom Ladegerät trennen

RESET DER EINSTELLUNGEN > WIEDERHERSTELLUNG DER WERKSKONFIGURATION

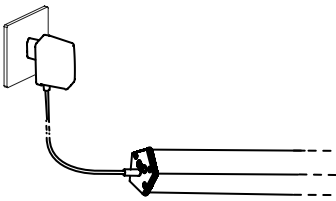

1
Den Stecker der Lampe in die Steckdose stecken.

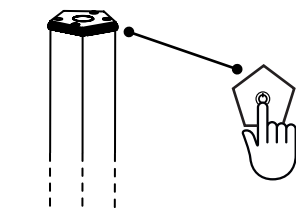

2
Mit dem Finger auf das Touchfeld drücken

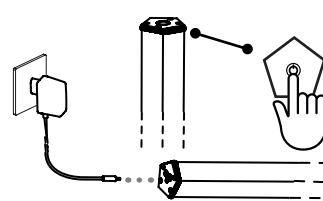

3
Den Stecker der Lampe aus der Steckdose ziehen

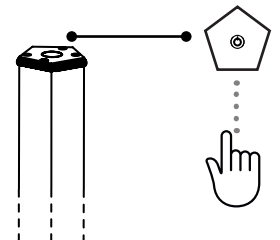

4
Den Finger vom Touchfeld nehmen

NON INCLUSO • NOT INCLUDED • NICHT ENTHALTEN • NON INCLUS • NO INCLUIDO

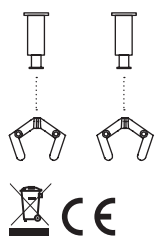

Coppia di staffe in alluminio con cavo in acciaio regolabile (h max 5 m) per sospensione • Pair of aluminium brackets with adjustable steel cable (max. H. 5 m) for pendant lamp • Aluminiumbügelpaar mit regulierbarem Stahlseil (h max. 5 m) zur Aufhängung • Couple d'étriers en aluminium avec câble en acier réglable (h max. 5 m) pour suspension • Par de soportes de aluminio con cable de acero ajustable (h máx. 5 m) para suspensión

- LD0812B3
- LD0812N3
- LD0812R3

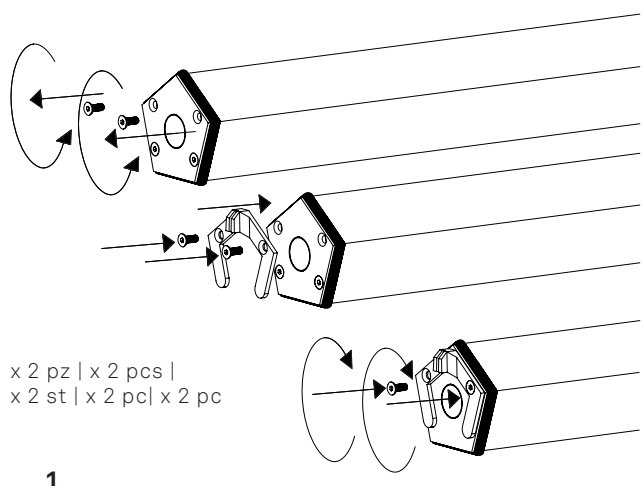

NOT INCLUDED

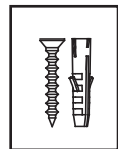

Interassi di foratura consigliati • Recommended gaps between holes • Empfohlene Bohrungsabstände • Entraxes de perçage conseillés • Distancias entre ejes de perforación aconsejadas

- LD0800B3-G3-R3: 51 cm / 20,1 in
- LD0801B3-G3-R3: 99 cm / 39 in
- LD0802B3-G3-R3: 147 cm / 57,9 in

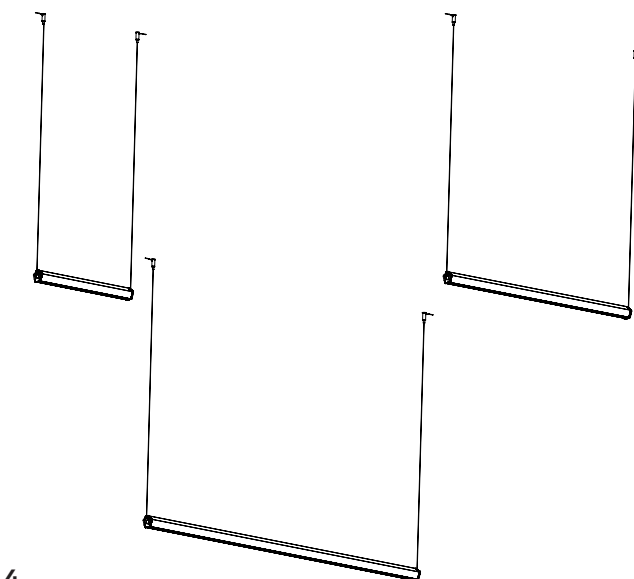
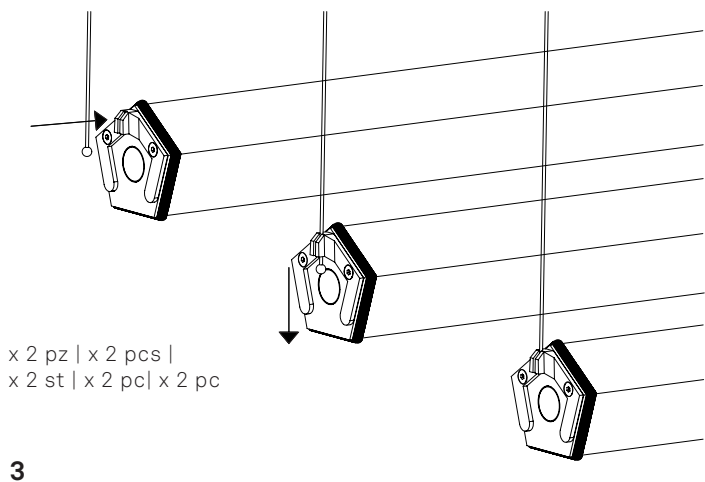
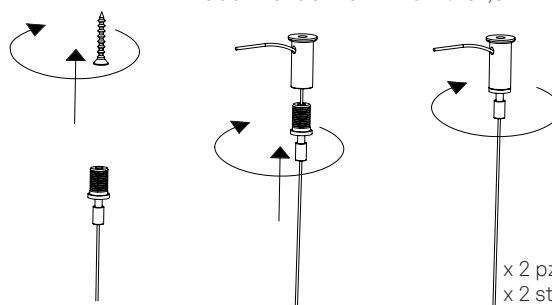

- Ⓜ Scheda LED sostitutiva
- ⓊⓀ Replacement LED board
- ⒹⒺ Ersatz-LED-Platine
- ⓕⓇ Carte LED de remplacement
- ⒺⓈ Tablero LED de repuesto

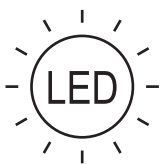

For qualified personnel:



LED17000415800000

Scansiona il codice QR per vedere come sostituire la scheda LED esausta della tua lampada./
 Scan the QR code to see how to replace the LED board of your lamp./
 Scannen Sie den QR-Code, um herauszufinden, wie Die Lampen-LED-Platine kann ausgetauscht werden./
 Scannez le code QR pour voir comment remplacer la carte LED de la lampe./
 Escanee el código QR para ver cómo reemplazar la placa LED de la lámpara.



- Ⓜ Pacco batteria sostitutiva
- ⓊⓀ Replacement battery pack
- ⒹⒺ Ersatzakku
- ⓕⓇ Batterie de remplacement
- ⒺⓈ Paquete batería sustitutiva

Small

BAT04702719700300

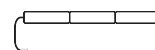

Medium

BAT04702739200600



Large

BAT04702758700900

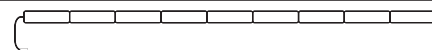

Scansiona il codice QR per vedere come sostituire le batterie esauste della tua lampada./
 Scan the QR code to see how to replace the exhausted batteries of your lamp./
 Scannen Sie den QR-Code, um herauszufinden, wie Sie die verbrauchten Batterien Ihrer Lampe ersetzen können./
 Scannez le code QR pour voir comment remplacer les piles épuisées de votre lampe./
 Escanee el código QR para ver cómo reemplazar las baterías agotadas de su lámpara./





- Ⓘ Sorgente sostituibile da utente
- Ⓚ User replaceable light source
- Ⓓ Vom Benutzer austauschbare Lichtquelle
- Ⓡ Source lumineuse remplaçable par l'utilisateur
- Ⓔ Fuente de luz reemplazable por el usuario

*

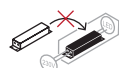

- Ⓘ Driver non sostituibile
- Ⓚ User replaceable light source
- Ⓓ Vom Benutzer austauschbare Lichtquelle
- Ⓡ Source lumineuse remplaçable par l'utilisateur
- Ⓔ Fuente de luz reemplazable por el usuario



- Ⓘ Sorgente sostituibile da personale qualificato
- Ⓚ User replaceable light source
- Ⓓ Vom Benutzer austauschbare Lichtquelle
- Ⓡ Source lumineuse remplaçable par l'utilisateur
- Ⓔ Fuente de luz reemplazable por el usuario



- Ⓘ Batteria sostituibile da utente
- Ⓚ User replaceable light source
- Ⓓ Vom Benutzer austauschbare Lichtquelle
- Ⓡ Source lumineuse remplaçable par l'utilisateur
- Ⓔ Fuente de luz reemplazable por el usuario

*



- Ⓘ Sorgente LED sostituibile da utente
- Ⓚ User replaceable light source
- Ⓓ Vom Benutzer austauschbare Lichtquelle
- Ⓡ Source lumineuse remplaçable par l'utilisateur
- Ⓔ Fuente de luz reemplazable por el usuario

*



- Ⓘ Batteria sostituibile da personale qualificato
- Ⓚ User replaceable light source
- Ⓓ Vom Benutzer austauschbare Lichtquelle
- Ⓡ Source lumineuse remplaçable par l'utilisateur
- Ⓔ Fuente de luz reemplazable por el usuario



- Ⓘ Sorgente LED sostituibile da personale qualificato
- Ⓚ User replaceable light source
- Ⓓ Vom Benutzer austauschbare Lichtquelle
- Ⓡ Source lumineuse remplaçable par l'utilisateur
- Ⓔ Fuente de luz reemplazable por el usuario

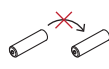

- Ⓘ Batteria non sostituibile
- Ⓚ User replaceable light source
- Ⓓ Vom Benutzer austauschbare Lichtquelle
- Ⓡ Source lumineuse remplaçable par l'utilisateur
- Ⓔ Fuente de luz reemplazable por el usuario

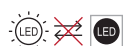

- Ⓘ Sorgente LED non sostituibile
- Ⓚ User replaceable light source
- Ⓓ Vom Benutzer austauschbare Lichtquelle
- Ⓡ Source lumineuse remplaçable par l'utilisateur
- Ⓔ Fuente de luz reemplazable por el usuario



- Ⓘ Driver sostituibile da utente
- Ⓚ User replaceable light source
- Ⓓ Vom Benutzer austauschbare Lichtquelle
- Ⓡ Source lumineuse remplaçable par l'utilisateur
- Ⓔ Fuente de luz reemplazable por el usuario

*

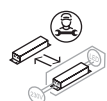

- Ⓘ Driver sostituibile da personale qualificato
- Ⓚ User replaceable light source
- Ⓓ Vom Benutzer austauschbare Lichtquelle
- Ⓡ Source lumineuse remplaçable par l'utilisateur
- Ⓔ Fuente de luz reemplazable por el usuario

*

Ⓘ Prima di sostituire il componente del dispositivo visiona il video tutorial. In caso di necessità rivolgersi a personale qualificato. Ⓚ User replaceable light source: Before replacing the light source of the device, view the video tutorial. In case of need, contact qualified personnel. Ⓓ Vom Benutzer austauschbare Lichtquelle: Sehen Sie sich das Video-Tutorial an, bevor Sie die Lichtquelle des Geräts ersetzen. Wenden Sie sich im Bedarfsfall an qualifiziertes Personal. Ⓡ Source lumineuse remplaçable par l'utilisateur : Avant de remplacer la source lumineuse de l'appareil, visionnez le didacticiel vidéo. En cas de besoin, contactez du personnel qualifié. Ⓔ Fuente de luz reemplazable por el usuario: antes de reemplazar la fuente de luz del dispositivo, vea el video tutorial. En caso de necesidad, contacte con personal calificado.



Le batterie ricaricabili con il loro utilizzo sono soggette ad usura. La vita delle batterie, il cui standard è di circa 450 ricariche, può essere ridotta da alcuni fattori come:

- ① la modalità non corretta di ricarica (la lampada va ricaricata quando è scarica: circa il 10% della sua autonomia residua);
- ② lunghi periodi di stazionamento senza utilizzo;
- ③ lunghi periodi di stazionamento su base di ricarica in tensione anche se la lampada risulta carica;
- ④ l'utilizzo di accessori non originali per la ricarica;

⑤ l'esposizione del prodotto a temperature molto alte o molto fredde. Quando le lampade non si ricaricano più o l'autonomia dopo la ricarica risulta molto ridotta, le batterie devono essere sostituite. I ricambi delle lampade ricaricabili Zafferano sono disponibili a catalogo e identificati con apposito codice. La garanzia sulle batterie è valida solo per difetti di fabbricazione, che si possono verificare dopo il primo utilizzo.



All rechargeable batteries are subject to wear when used. The life of batteries, which can generally be recharged 450 times, may be reduced by certain factors:

- ① incorrect recharging mode (the lamp must be recharged when it is flat: about 10% of its remaining autonomy);
- ② when left unused for a long time;
- ③ when left for a long time on a live recharging base even if the lamp is recharged;
- ④ when non-original accessories are used for recharging;

⑤ when the product is exposed to very high or very low temperatures. When the lamps no longer recharge or their autonomy after recharging is very short, the batteries must be replaced. Spare parts for Zafferano rechargeable lamps can be found in the catalogue and identified by a special code. The warranty for batteries is only valid for manufacturing defects, which may occur after initial use.



Wiederaufladbare Akkus unterliegen durch ihren Gebrauch Verschleiß. Die Lebensdauer der Akkus, deren Standard bei ca. 450 Aufladungen liegt, kann durch bestimmte Faktoren verkürzt werden, z. B.:

- ① falscher Auflademodus (die Lampe sollte aufgeladen werden, wenn sie entladen ist: bei ca. 10 % ihrer verbleibenden Ladung);
- ② langes Lagern ohne Nutzung;
- ③ langes Stehen auf der stromführenden Ladestation, auch wenn die Lampe aufgeladen ist;

④ Verwendung von nicht Original-Ladestationen;
⑤ das Produkt sehr hohen oder sehr kalten Temperaturen auszusetzen. Wenn sich die Lampen nicht mehr aufladen lassen oder die Autonomie nach dem Aufladen stark reduziert ist, müssen die Akkus ersetzt werden. Ersatzteile für Zafferano-Akkuleuchten sind im Katalog erhältlich und mit dem entsprechenden Code gekennzeichnet. Die Garantie auf die Akkus gilt nur bei Produktionsfehlern, die nach dem ersten Gebrauch auftreten können.



Les batteries rechargeables sont sujettes à l'usure à la suite de leur utilisation. La durée de vie des batteries, dont le standard est d'environ 450 cycles de charge, peut être réduite par certains facteurs comme:

- ① une modalité de charge incorrecte (la lampe doit être rechargée lorsqu'elle est déchargée: environ 10% de son autonomie résiduelle);
- ② de longues périodes de pause sans utilisation;
- ③ de longues périodes de pause sur la station de charge sous tension, même si la lampe est rechargée;
- ④ l'utilisation d'accessoires non originaux pour la

charge;
⑤ l'exposition du produit à des températures très élevées ou très basses. Les batteries doivent être remplacées lorsque les lampes ne se rechargent plus ou bien lorsque l'autonomie est très réduite après le cycle de charge. Les pièces de rechange des lampes rechargeables Zafferano sont disponibles dans le catalogue et identifiées par un code spécifique. La garantie sur les batteries est valable uniquement pour les défauts de fabrication constatés après leur première utilisation.



Las baterías recargables, con su uso, están sujetas a desgaste. La vida de las baterías, cuya duración es de unas 450 recargas, puede verse reducida por factores tales como:

- ① una modalidad de carga incorrecta (la lámpara se recarga cuando está descargada: aproximadamente el 10% de su autonomía restante);
- ② periodos prolongados sin usarla;
- ③ periodos prolongados colocada en la base de carga en tensión, incluso si la lámpara resulta estar cargada;
- ④ el uso de accesorios no originales para la carga;

⑤ la exposición del producto a temperaturas muy altas o muy bajas. Cuando las lámparas ya no se recargan o la autonomía después de la recarga resulta verse muy reducida, las baterías deben ser sustituidas. Los recambios de las lámparas recargables Zafferano están disponibles en el catálogo e identificados con el código correspondiente. La garantía de las baterías sólo es válida en caso de defectos de fabricación que puedan ocurrir después del primer uso.

